

INSTALLAZIONE – INSTALLATION
MONTAGE – EINBAU



OH! NEW

Art. 26110-CR



OH! COLONIAL

Art. 26410-CR

CASCATA A PARETE

WALL WATERFALL

CASCADE MURAL

WANDWASSERFALL

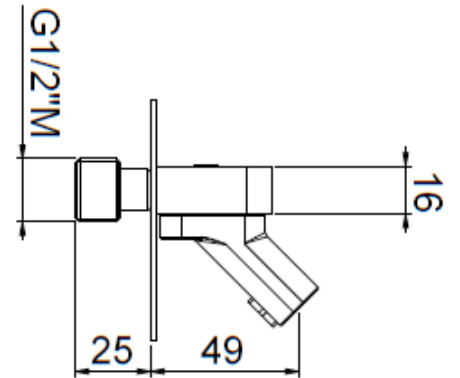
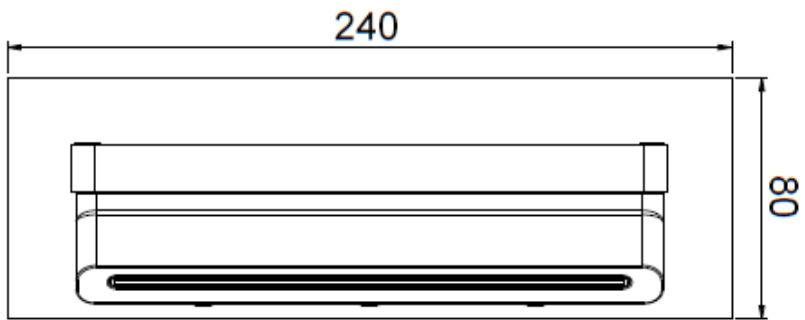
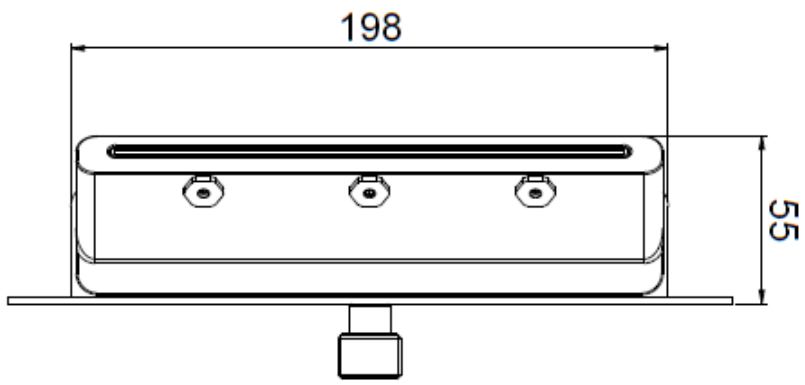

Art. 26110-CR

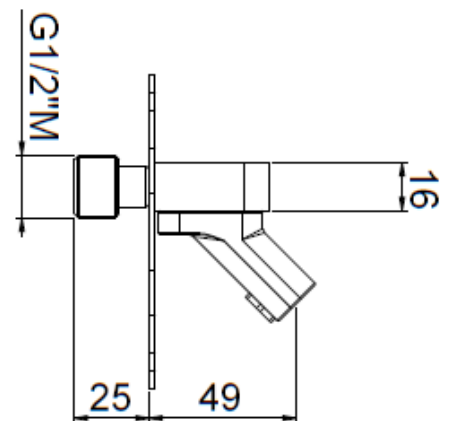
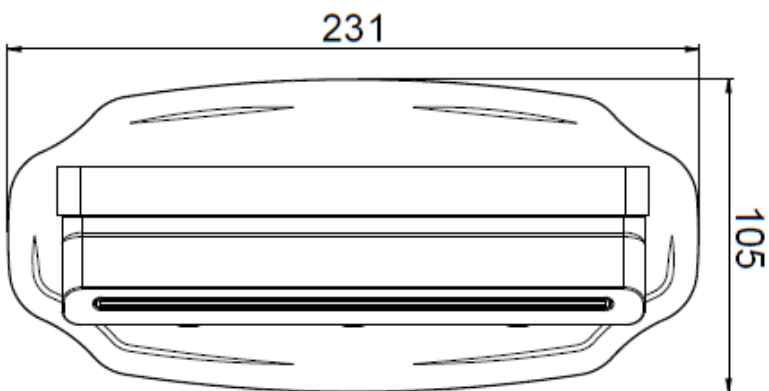
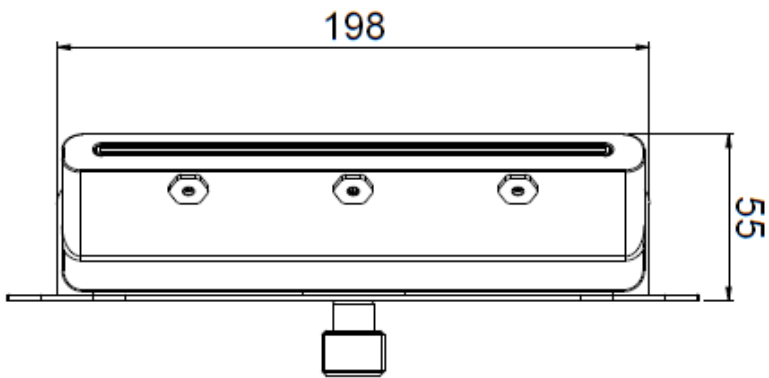

Art. 26410-CR

INSTALLAZIONE – INSTALLATION – MONTAGE – EINBAU

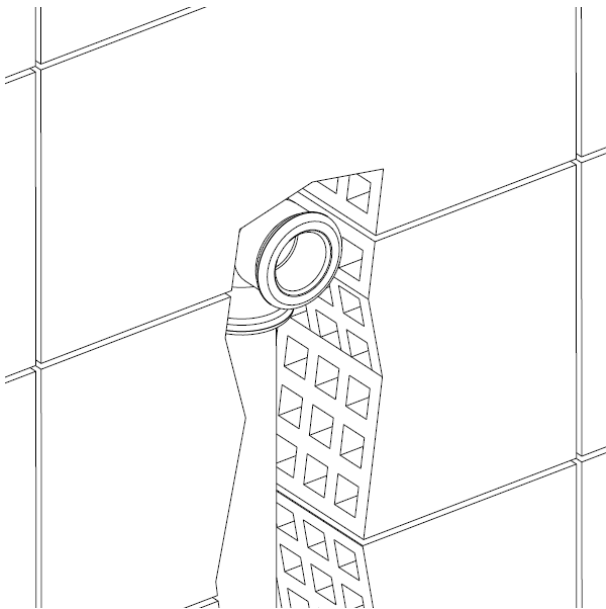

Preparare l'attacco da G1/2" per il montaggio della cascata.

Prepare the G1/2" connecting for the installation of the wall waterfall.

Préparer le raccord G1/2" pour le montage de la cascade mural.

Vorbereitung der G1 / 2 "Verbindung für die Installation der Wandwasserfall.

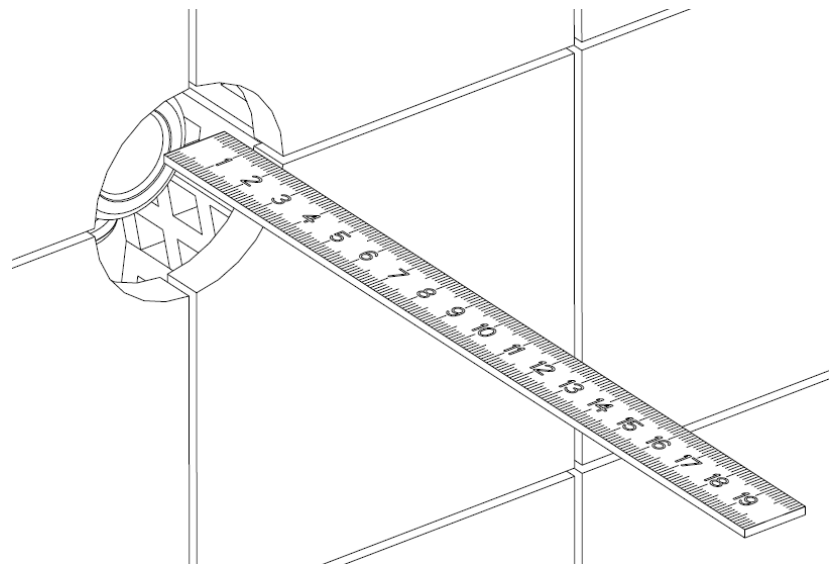
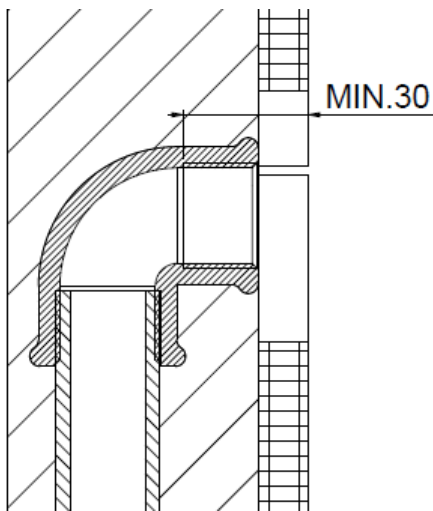

Rifinire l'intonaco e applicare il rivestimento.

ATTENZIONE: profondità minima ammissibile tra fondo filetto e rivestimento finito 30 mm.

ATTENZIONE: profondità massima ammissibile tra attacco da G1/2" e rivestimento finito 20 mm.

Finish the plaster and apply the covering.

WARNING: make sure that the distance between the bottom of the threading and the finished covering is min. 30 mm.

WARNING: make sure that the distance between the G 1/2" connecting and the finished covering is max. 20 mm.

Finir l'enduit et appliquer le revêtement.

ATTENTION: S'assurer que la distance entre le fond du filetage et le revêtement fini soit au minimum de 30 mm.

ATTENTION: S'assurer que la distance entre le raccord G 1/2" et le revêtement fini soit au maximum de 20 mm.

Beenden Sie den Putz und wenden Sie die Abdeckung.

WARNUNG: Stellen Sie sicher, dass der Abstand zwischen dem Boden des Gewindes und dem fertigen Belag min. 30 mm ist.

WARNUNG: Stellen Sie sicher, dass der Abstand zwischen der G 1/2 "Anschluss und die fertige Abdeckung beträgt max. 20 mm ist.

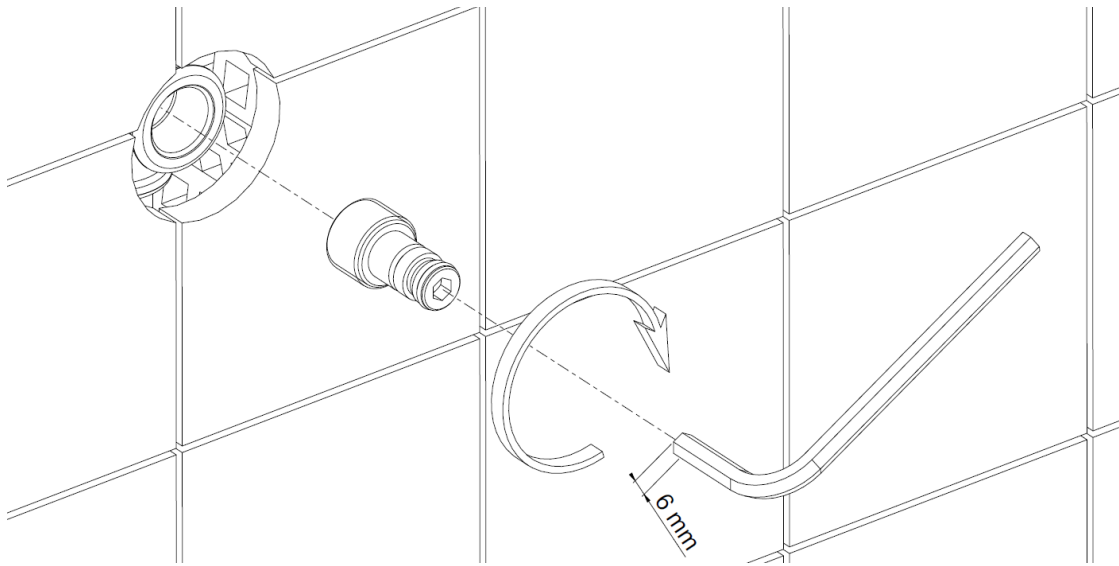

Avvitare il raccordo da 1/2" sull'attacco con chiave a brugola da 6 mm, utilizzando canapa o similari per realizzare la tenuta idraulica.

With a 6 mm Allen key screw the elbow of 1/2" on the connection, use hemp or similar to assure the waterproofing.

Visser le raccord de 1/2" sur la connexion avec la clé Allen de 6 mm, utiliser du chanvre ou autre similaire pour assurer l'étanchéité.

Schrauben, mit einem 6 mm Inbusschlüssel, die 1/2" Verbindung auf den Angriff. Um die Wasserdichte zu realisieren, benutzen Hanf oder ähnliches.

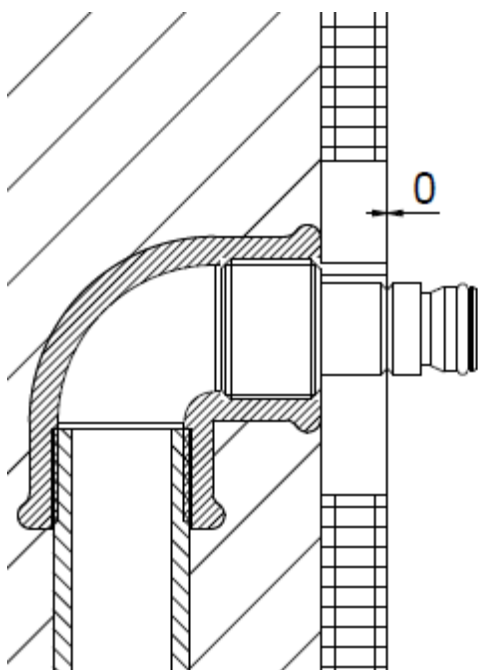

OK

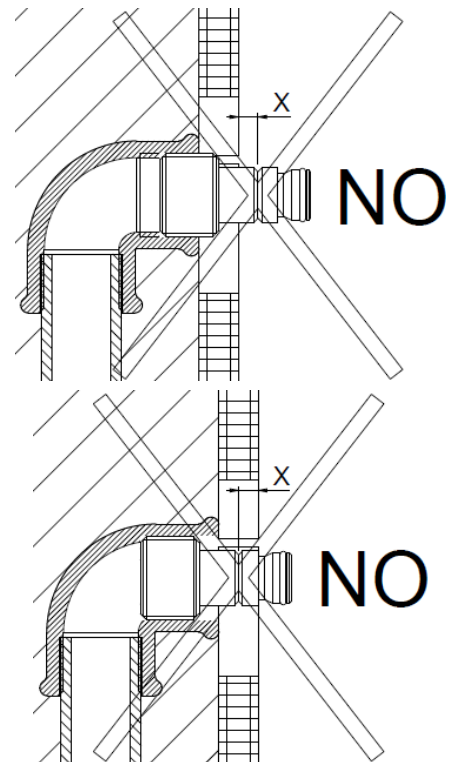

ATTENZIONE: verificare che il raccordo da 1/2"G abbia la tacca di riferimento a filo con il rivestimento finito.

WARNING: verify that the 1/2"G connection is at the same level as the finished covering.

ATTENTION: vérifier que le raccord 1/2"G soit parfaitement à niveau avec le revêtement fini.

WARNUNG: überprüfen, dass die 1/2"G Verbindung auf dem gleichen Niveau wie das fertige Abdeckung ist.

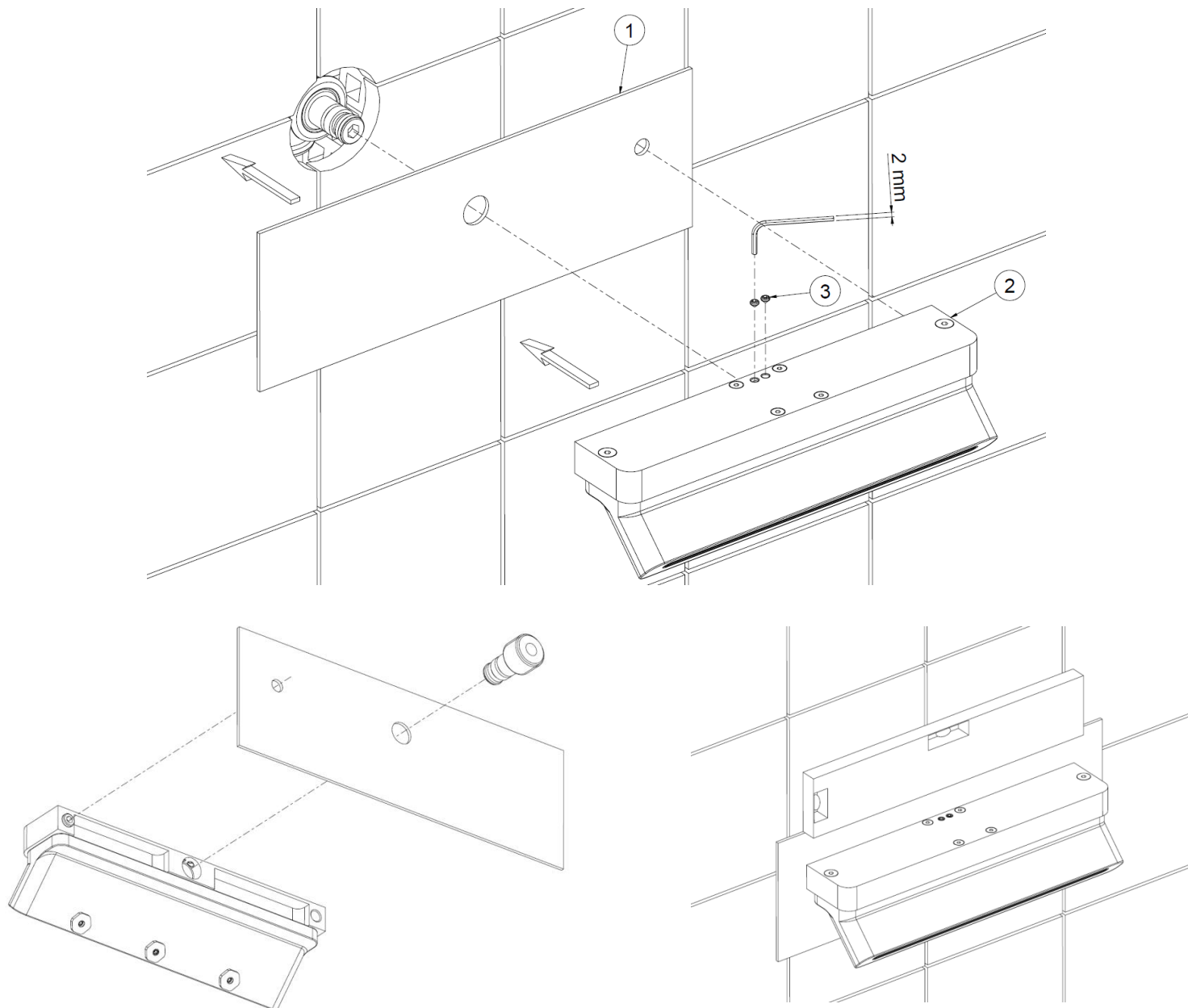

Inserire la piastra estetica (1) ed il corpo cascata (2) sul raccordo a muro e bloccarli con i grani (3) utilizzando una chiave a brugola da 2 mm.

ATTENZIONE: verificare che la piastra sia allineata correttamente con raccordo e corpo, utilizzando il grano di fermo posto sul retro del corpo stesso.

ATTENZIONE: assicurarsi che la cascata sia perfettamente in bolla.

Fix the aesthetic plate (1) and the body of the waterfall (2) to the connection on the wall and block them with the nuts (3) using a 2 mm Allen wrench.

WARNING: verify that the plate is correctly positioned in line with the connection and the waterfall body and block them using the blocking nut positioned on the back of the waterfall body.

WARNING: make sure that the waterfall is perfectly levelled.

Fixer la plaque esthetique (1) et le corps (2) sur le raccord à mur en les bloquant avec les grains (3) à l'aide d'une clé Allen de 2 mm.

ATTENTION: vérifier que la plaque soit placée correctement en ligne avec le raccord et le corps en les bloquant avec le grain qui se trouve sur l'arrière du corps de la cascade.

ATTENTION: S'assurer que la cascade soit parfaitement à niveau.

Fix die ästhetische Platte (1) und den Körper des Wasserfalls (2) mit dem Anschluss an der Wand und blockieren sie mit (3) die Muttern mit einem 2 mm Innensechskantschlüssel.

WARNUNG: überprüfen, ob die Platte richtig im Einklang mit der Verbindung und der Wasserfall Körper positioniert ist und blockieren Sie sie mit der Mutter auf der Rückseite des Wasserkörpers positioniert.

WARNUNG: Stellen Sie sicher, dass den Wasserfall perfekt nivelliert ist.

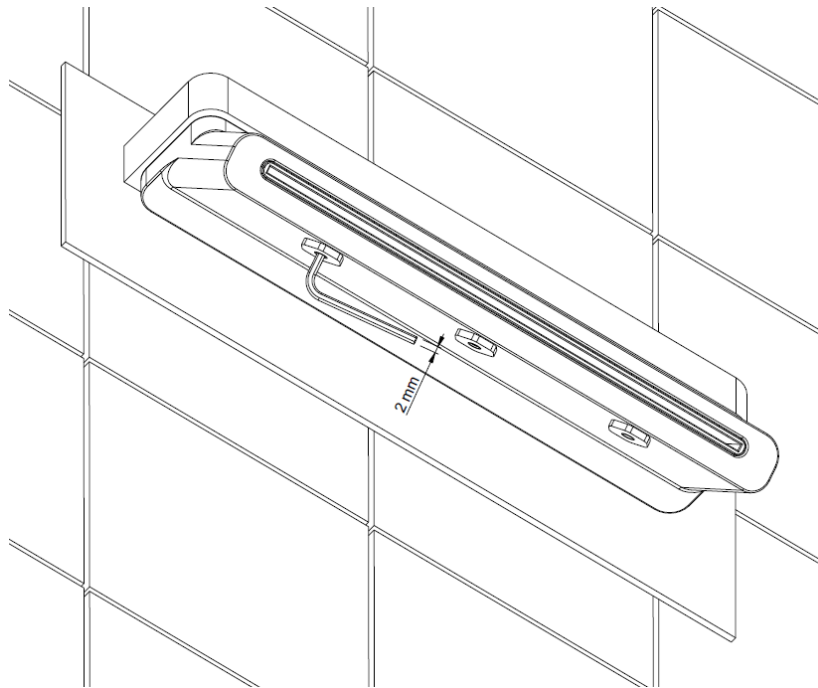

Aprire le mandate delle acque e attivare la cascata.

Per variare la forma del getto agire sulle 3 viti poste nella parte posteriore utilizzando una chiave a brugola da 2 mm (senso orario = lama sottile/getto largo; senso antiorario = lama spessa/getto stretto)

Open the water supplies and activate the waterfall.

To change the jet shape act on the 3 screws in the back of the outlet using a 2 mm Allen wrench (clockwise = waterfall wider; anti clockwise = waterfall closer).

Ouvrir les arrivées de l'eau et mettre en fonction la cascade.

Pour varier la forme du jet, agir sur les 3 vis situées dans la partie postérieure avec une clé Allen de 2 mm (sens horaire = lame d'eau fine/jet large; sens antihoraire = lame de l'eau plus épaisse/jet étroit).

Öffnen Sie bitte den Wasserlieferant und betätigen Sie bitte den Wasserfall.

Um die Form des Strahls zu ändern, handeln Sie bitte mit einem 2 mm Inbusschüssel an den dreien Schrauben, die sich im hinteren Teil befinden.

(Uhrzeigersinn = breiter Strahl; gegen Uhrzeigersinn = enger Strahl).

Per una politica di continuo miglioramento, CALFLEX S.r.l. si riserva la possibilità di applicare modifiche tecniche sui suoi articoli senza nessun preavviso.

For a continuous improvement policy, CALFLEX S.r.l. reserves the right to modify the technical features of its articles at any time without notice.

Pour une politique d'amélioration continue, CALFLEX S.r.l. se réserve le droit d'effectuer des modifications techniques de ses articles sans préavis.

Um einen kontinuierlichen Verbesserungsprozess zu verbürgen, CALFLEX S.r.l. behält sich das Recht vor, die geltende technische Zeichnungen zu ändern, ohne vorherige Ankündigung zu geben.

CALFLEX[®] SRL
— designed & made in Italy

Z.I. 5/bis – 28891 Nonio – VB – Italia
Tel. +39 0323 889328 – Fax +39 0323 889338
www.calflex.it – info@calflex.it
R.I. VB – C.F. – P.IVA 010099690032 IsoStato IT
Cap. Soc. €100.000,00 i.v. R.E.A. n.148489